

TECHNICAL SPECIFICATION

技術規格

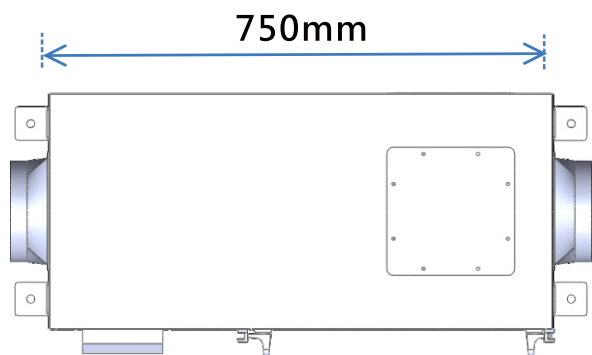

	產品型號	PMP-S /H 500
	風量 (CMH)	600/ 350
	機外靜壓 (Pa)	490 / 180 (Pa)
安裝運轉	出/入風口 (inch)	Ø6" (150mm)
	噪音 (dB)	39 / 32 (dB)
	消耗功率 (高/低速) (W)	90W / 80W
	電源	110V/ 220V 60HZ
	淨重 (Kg)	31(Kg)



上視圖

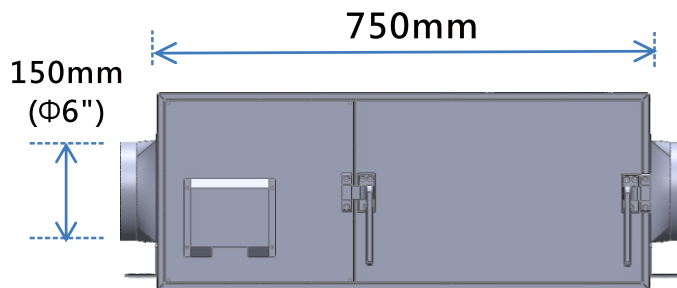

側視圖

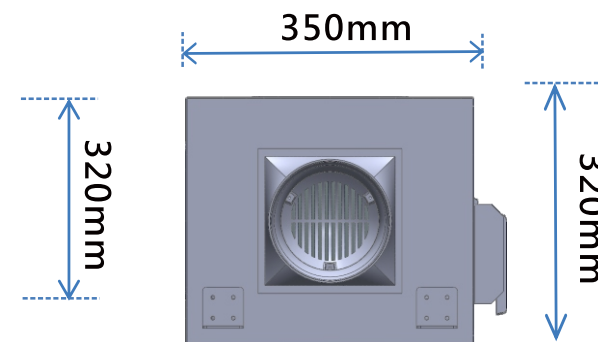

正視圖